



HEAVY RESCUE GERMANY | Bahnhofplatz 4e | 85540 Haar

HEAVY RESCUE GERMANY

Bahnhofplatz 4e

85540 Haar

Telefon +49 (0) 89 45456860

eMail kontakt@heavy-rescue.de

www.heavy-rescue.de

Datum: 29.01.2023

Seite(n): 1 von 14

HRG BOX 8 „Werkzeug/ Maschinen 1“ Inhalte

Artikel: 180034 (mit Maschinen)

Artikel: 180035 (ohne Maschinen und Akkus)



Stand: 23.01.2023

Kein Anspruch auf Vollständigkeit, Angaben ohne Gewähr. Inhalte können von dieser Liste abweichen.

HEAVY RESCUE GERMANY

FWnetz GmbH

Bahnhofplatz 4e

D-85540 Haar

Telefon +49 (0) 89 45456860

Telefax +49 (0) 89 4393125

kontakt@heavy-rescue.de

www.heavy-rescue.de

Kreissparkasse München-Starnberg-
Ebersberg

IBAN: DE09702501500017270349

BIC: BYLADEM1KMS

Geschäftsführer: Irakli West

HRB 170825 Amtsgericht München

UST-ID DE258218570

Sitz der Gesellschaft: Haar



Deckel



- Kombizange Knipex
- Gripzange Knipex
- Wasserpumpenzange Knipex
- 450mm Nageleisen
- Rollgabelschlüssel Knipex
- Schlosserhammer 400g
- Splintentreiber 4mm
- Milwaukee Shockwave schlagfester Stufenbohrer Durchmesser 4 - 30 mm
- Cuttermesser Knipex
- Permanentmarker Edding
- Industriemarker gelb

HEAVY RESCUE GERMANY
FWnetz GmbH
Bahnhofplatz 4e
D-85540 Haar

Telefon +49 (0) 89 45456860
Telefax +49 (0) 89 4393125
kontakt@heavy-rescue.de
www.heavy-rescue.de

Kreissparkasse München-Starnberg-
Ebersberg
IBAN: DE09702501500017270349
BIC: BYLADEM1KMS

Geschäftsführer: Irakli West
HRB 170825 Amtsgericht München
UST-ID DE258218570

Sitz der Gesellschaft: Haar

Kasten



- Bolzenschneider 460mm
- Gewebeklebeband 50m
- Wera Zyklop Knarrensatz
- Milwaukee L4 FFL USB-LED Akkustrahler
- Milwaukee SHOCKWAVE™ schlagfestes Compact-Set (32-teilig) Bits
- Milwaukee Shockwave Multimaterial Bohrer
- HRG SchraubenSet inBOX 1
- HRG SchraubenSet inBOX 2 mit Ladekabel und Adapter für Schlagschrauber
- Modultasche

Maschinen und Akkus (nicht in Artikel 180035 enthalten)

- Milwaukee Säbelsäge FSX
- Milwaukee Schlagschrauber ONEID2
- Akku M18 2Ah (2 Stück)
- Akku M18 5Ah

HEAVY RESCUE GERMANY

FWnetz GmbH

Bahnhofplatz 4e
D-85540 Haar

Telefon +49 (0) 89 45456860

Telefax +49 (0) 89 4393125

kontakt@heavy-rescue.de

www.heavy-rescue.de

Kreissparkasse München-Starnberg-
Ebersberg

IBAN: DE09702501500017270349

BIC: BYLADEM1KMS

Geschäftsführer: Irakli West

HRB 170825 Amtsgericht München

UST-ID DE258218570

Sitz der Gesellschaft: Haar

Modultasche



- Universalschlüssel Bau
- Rollbandmaß 5m
- Wera Bitset Kraftform Kompakt
- Milwaukee Heavy Duty AX Carbide Säbelsäge Blatt mit HM-Bestückung 230mm (2 Stück)
- Milwaukee Heavy Duty TORCH Carbide Säbelsäge Blatt mit HM-Bestückung 230mm (1 Stück)
- Milwaukee Heavy Duty TORCH Carbide Säbelsäge Blatt mit HM-Bestückung 150mm (1 Stück)
- Stabfeuerzeug
- Sortiment Gummibänder
- 4 Lochplatten 200x80x2mm
- Kabelbinder
- Gartendraht
- Lochplatten 200x80x2mm (4 Stück)

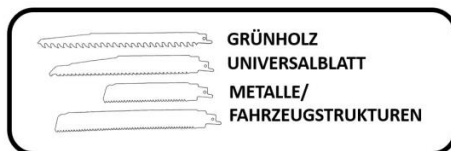

HEAVY RESCUE GERMANY
FWnetz GmbH
Bahnhofplatz 4e
D-85540 Haar

Telefon +49 (0) 89 45456860
Telefax +49 (0) 89 4393125
kontakt@heavy-rescue.de
www.heavy-rescue.de

Kreissparkasse München-Starnberg-
Ebersberg
IBAN: DE09702501500017270349
BIC: BYLADEM1KMS

Geschäftsführer: Irakli West
HRB 170825 Amtsgericht München
UST-ID DE258218570

Sitz der Gesellschaft: Haar



Maschinen

Milwaukee M18 FUEL ONE-KEY 1/4"HEX Akku-Schlagschrauber ONEID2



Kraftvolle 226 Nm Drehmoment

Mit 3600 min und 4300 Schlägen/min

Extrem kompakt bei nur 117 mm Länge – ideal für Arbeiten schwer zugänglichen Stellen

Verbindet sich über Bluetooth® mit der Milwaukee®-ONE-KEY™-App

ONE-KEY™-App mit Inventarfunktion für ein optimales Geräteparkmanagement

Speichern Sie bis zu 4 individuelle Profile auf dem internen Speicher des Gerätes für einen schnellen Wechsel bei der Arbeit

Konfigurieren Sie die idealen Einstellungen für jede Anwendung

Kontrollieren Sie Drehzahl, Drehmoment, Start- und End-Drehzahl und die LED-Arbeitsplatzbeleuchtung per ONE-KEY™

100% systemkompatibel mit dem Milwaukee®M18™ Produktprogramm

Technische				Daten:
Leerlaufdrehzahl		(min-1):		1900/2800/3600/0-3600
Max.	Drehmoment		(Nm):	119/176/226/0-226
Schlagzahl	(min-1):		1200/	3400/4300/0-4300
Gewicht	mit	Akku	(kg):	1,7

HEAVY RESCUE GERMANY
FWnetz GmbH
Bahnhofplatz 4e
D-85540 Haar

Telefon +49 (0) 89 45456860
Telefax +49 (0) 89 4393125
kontakt@heavy-rescue.de
www.heavy-rescue.de

Kreissparkasse München-Starnberg-
Ebersberg
IBAN: DE09702501500017270349
BIC: BYLADEM1KMS

Geschäftsführer: Irakli West
HRB 170825 Amtsgericht München
UST-ID DE258218570

Sitz der Gesellschaft: Haar



Milwaukee FUEL Akku-Säbelsäge M18 FSX



Akku-Säbelsäge für Schnitte wie mit einer Kabelmaschine - 150 Schnitte in 290 x 45 mm Weichholz mit einer Akkuladung (12,0Ah)

Neueste Generation des bürstenlosen POWERSTATE™-Motors mit mehr Kupfer und stärkeren Magneten als beim Vorgängermodell

Der neue REDLITHIUM-ION™-High Output™ 12-Ah-Akku bietet eine weiterentwickelte Elektronik und eine nahezu verlustfreie Übertragung des Stroms – hierdurch wird im Vergleich zur vorherigen Milwaukee® Akku-Technologie eine deutlich längere Laufzeit erreicht

Die neue REDLINK PLUS™-Elektronik bietet einen fortschrittlichen, digitalen Überlastschutz für Maschine und Akku und hält die Leistung unter Last konstant

Durch optimierte Bewegungsabläufe werden Schnitte von Resten gesäubert und erlauben so einen schnelleren Arbeitsfortschritt bei Holzmaterialien

HEAVY RESCUE GERMANY

FWnetz GmbH

Bahnhofplatz 4e
D-85540 Haar

Telefon +49 (0) 89 45456860
Telefax +49 (0) 89 4393125
kontakt@heavy-rescue.de
www.heavy-rescue.de

Kreissparkasse München-Starnberg-
Ebersberg
IBAN: DE09702501500017270349
BIC: BYLADEM1KMS

Geschäftsführer: Irakli West
HRB 170825 Amtsgericht München
UST-ID DE258218570

Sitz der Gesellschaft: Haar



Eine maximale Hubzahl von 3000 min und ein Hub von 32 mm ermöglicht schnelle und mühelose Schnitte in eine Vielzahl von Materialien

5 einstellbare Schnittgeschwindigkeiten von 1500 - 3000 Hübten zur idealen Bearbeitung des zu schneidenden Materials

FIXTEC-Sägeblattschnellwechselsystem

Metallhaken zur einfachen und sicheren Aufhängung des Geräts

Optimale Blattnutzung durch verstellbaren Schuh

LED-Beleuchtung des Arbeitsbereichs

technische Daten:

Hublänge (mm): 32

Leerlaufhubzahl (min -1): 0 - 3000

Max. Schnitttiefe in Aluminium (mm) 25

Max. Schnitttiefe in Buntmetall (mm) 25

Max. Schnitttiefe in Metallrohre (mm) 150

Max. Schnitttiefe in Stahl (mm) 20

Max. Schnitttiefe in Weichholz (mm) 300

HEAVY RESCUE GERMANY

FWnetz GmbH

Bahnhofplatz 4e
D-85540 Haar

Telefon +49 (0) 89 45456860
Telefax +49 (0) 89 4393125
kontakt@heavy-rescue.de
www.heavy-rescue.de

Kreissparkasse München-Starnberg-
Ebersberg
IBAN: DE09702501500017270349
BIC: BYLADEM1KMS

Geschäftsführer: Irakli West
HRB 170825 Amtsgericht München
UST-ID DE258218570

Sitz der Gesellschaft: Haar

Sets

Set Schrauben



Alle Schrauben RAPID HOLZBAUSCHRAUBE SENKFRÄSTASCHENKOPF tragende Holzbauschrauben

HRG SCHRAUBEN inBOX 1

- 20 Stück 6x50 Tx30
- 10 Stück 6x80 Tx30
- 10 Stück 6x120 Tx30
- 4 Stück 50mm schlagfeste Bits Tx30

HRG SCHRAUBEN inBOX 2

- 40 Stück 5x30 Tx20
- 4 Stück 50mm schlagfeste Bits Tx20
- Ladekabel für Milwaukee Akkustrahler
- Satz Steckschlüsseinsätze für Schlagschrauber - Sechskantaufnahme SET
 - o Schaftaufnahme 3/8"
 - o Spezialstahl und spezielles Härteverfahren für maximale Standzeit.
 - o Heavy Duty Konstruktion für Befestigungsarbeiten mit allen Schlagschraubern.
 - o SET Beinhaltet
 - 1 x 1/4" Sechskant - 1/4" Vierkant
 - 1 x 1/4" Sechskant - 3/8" Vierkant
 - 1 x 1/4" Sechskant - 1/2" Vierkant

HEAVY RESCUE GERMANY

FWnetz GmbH

Bahnhofplatz 4e
D-85540 Haar

Telefon +49 (0) 89 45456860
Telefax +49 (0) 89 4393125
kontakt@heavy-rescue.de
www.heavy-rescue.de

Kreissparkasse München-Starnberg-
Ebersberg
IBAN: DE09702501500017270349
BIC: BYLADEM1KMS

Geschäftsführer: Irakli West
HRB 170825 Amtsgericht München
UST-ID DE258218570

Sitz der Gesellschaft: Haar



MILWAUKEE Shockwave Compact-Bitset

32 – teilig



SHOCKWAVE™ schlagfestes Zubehör ist die Systemlösung im Bereich Schlagschrauben. Das innovative Systemzubehör ist nicht nur schlagfest und damit für den Einsatz mit Schlagschraubern geeignet, sondern bietet für alle Bohr- und Schraubfälle das passende Zubehör.

SHOCK ZONE™ Geometrie absorbiert Schlageinwirkungen

Die flexible SHOCK ZONE™ im Schrauberbit verringert die Belastung auf die Bitspitze und dadurch die Bruchgefahr. Die Kombination aus der SHOCK ZONE™ und einem speziellen Härteverfahren absorbieren die Schlageinwirkungen.

Die ist präzise gefräst für eine exakte Passgenauigkeit, sicheren Halt in der Schraube und überzeugende Standzeit.

Spezialstahl: Die für Milwaukee® entwickelte Stahllegierung ist speziell auf den Einsatz mit Schlagschraubern abgestimmt. Die SHOCKWAVE™ Bits sind dadurch standfester und gleichzeitig flexibler – optimal für harte Schraubfälle.

Inhalt:

SHOCKWAVE™ schlagfeste Bits: 31 x 25 mm lang: 1 x PH1 / 2 x PH2 / 1 x PH3, 1 x PZ1 / 2 x PZ2 / 1 x PZ3, 2 x TX10 / 2 x TX15 / 3 x TX20 / 2 x TX25 / 2 x TX30 / 1 x TX 40, 1 x TX BO7 / 1 x TX BO9 / 1 x TX BO10 / 1 x TX BO15 / 1 x TX BO 20 / 1 x TX BO25, 1 x Hex 3 mm / 1 x Hex 4 mm / 1 x Hex 5 mm / 1 x Hex 6 mm. 1 x SHOCKWAVE™ schlagfester Bithalter ¼ Hex-Aufnahme 73 mm lang.

HEAVY RESCUE GERMANY

FWnetz GmbH

Bahnhofplatz 4e
D-85540 Haar

Telefon +49 (0) 89 45456860

Telefax +49 (0) 89 4393125

kontakt@heavy-rescue.de

www.heavy-rescue.de

Kreissparkasse München-Starnberg-
Ebersberg

IBAN: DE09702501500017270349

BIC: BYLADEM1KMS

Geschäftsführer: Irakli West

HRB 170825 Amtsgericht München

UST-ID DE258218570

Sitz der Gesellschaft: Haar

MILWAUKEE Shockwave Multimaterial Bohrer 1/4" Hex

8-teilige Kassette



Diese Bohrer mit 1/4" Sechskant-Schaft eignen sich zum Bohren in Metall, Holz und Stein. Besonders geeignet für Anwender, die in eine Vielzahl verschiedener Materialien bohren müssen. Weiße Spirale zur leichteren Unterscheidung von anderen Bohrern. SHOCKWAVE schlagfeste Ausführung auch für den Einsatz mit Akku-Schlagschraubern geeignet.

Besteht aus:

- ø 4 x 90mm
- ø 5 / 5 / 6 / 6 x 100mm
- ø 8 / 10 x 120mm
- ø 12 x 150mm

HEAVY RESCUE GERMANY

FWnetz GmbH

Bahnhofplatz 4e
D-85540 Haar

Telefon +49 (0) 89 45456860
Telefax +49 (0) 89 4393125
kontakt@heavy-rescue.de
www.heavy-rescue.de

Kreissparkasse München-Starnberg-
Ebersberg
IBAN: DE09702501500017270349
BIC: BYLADEM1KMS

Geschäftsführer: Irakli West
HRB 170825 Amtsgericht München
UST-ID DE258218570

Sitz der Gesellschaft: Haar

Wera Steckschlüssel-Einsatz-Garnitur



Die Zyklop Speed Knarre vereinigt die Vorteile von 6 Knarrentypen in einer einzigen Knarre
Mit Zyklop Speed Knarre für besonders hohe Arbeitsgeschwindigkeit
Textile Box mit wenig Gewicht für hohe Mobilität, hohe Robustheit

Lieferung: In Textilbox. Box mit Klettzone und Gegenklettstreifen zur Befestigung an Wänden, Regalen, Werkstattwägen, etc.

Inhalt:

- 1 Zyklop Speed-Knarre
- 9 6-kant-Steckschlüssel-Einsätze 5; 5,5; 6; 7; 8; 10; 11; 12; 13 mm
- 4 Bits für Innen-6-kant-Schrauben 3; 4; 5; 6 mm
- 3 Bits für Kreuzschlitz-Schrauben PH 1; PH 2; PH 3
- 2 Bits für Kreuzschlitz-Schrauben PZ 1; PZ 2
- 6 Bits für Innen-TORX-Schrauben T 10; T 15; T 20; T 25; T 27; T 30
- 1 Bit-Adapter
- 1 Kardan-Verlängerung Wobble 56 mm
- 1 Verlängerung mit Schnelldrehhülse 150 mm

HEAVY RESCUE GERMANY

FWnetz GmbH

Bahnhofplatz 4e
D-85540 Haar

Telefon +49 (0) 89 45456860
Telefax +49 (0) 89 4393125
kontakt@heavy-rescue.de
www.heavy-rescue.de

Kreissparkasse München-Starnberg-
Ebersberg
IBAN: DE09702501500017270349
BIC: BYLADEM1KMS

Geschäftsführer: Irakli West
HRB 170825 Amtsgericht München
UST-ID DE258218570

Sitz der Gesellschaft: Haar



Wera Kraftform Kompakt 28

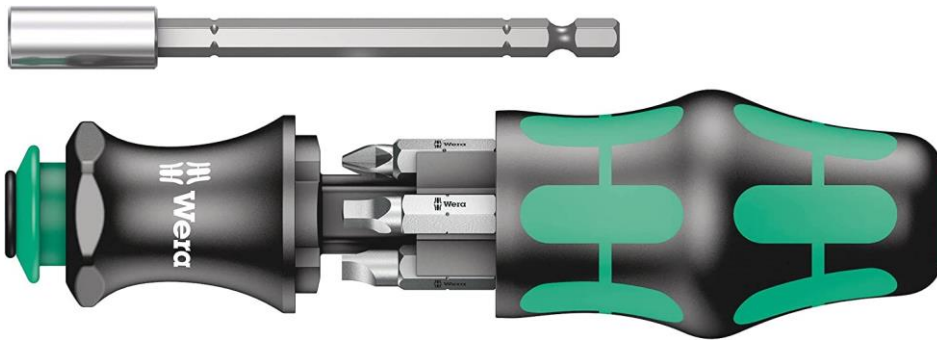

Handhalter; Bits: 1,0x5,5x25; 1,2x6,5x25; PH 1x25; PH 2x25; PZ 1x25; PZ 2x25

HEAVY RESCUE GERMANY
FWnetz GmbH
Bahnhofplatz 4e
D-85540 Haar

Telefon +49 (0) 89 45456860
Telefax +49 (0) 89 4393125
kontakt@heavy-rescue.de
www.heavy-rescue.de

Kreissparkasse München-Starnberg-
Ebersberg
IBAN: DE09702501500017270349
BIC: BYLADEM1KMS

Geschäftsführer: Irakli West
HRB 170825 Amtsgericht München
UST-ID DE258218570

Sitz der Gesellschaft: Haar

HRG Satz Sägeblätter

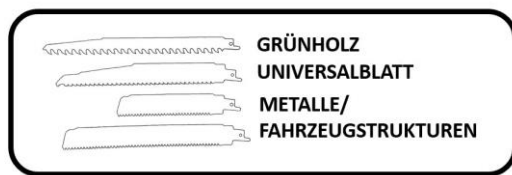

Mit diesem Satz Sägeblätter können fast alle feuerwehrtypischen Aufgaben erledigt werden. Die besonders aggressive Zahnung der Torch- und AX-Blätter erlaubt schnelle und sichere Arbeiten, auch für weniger Geübte. Set bestehend aus:

- 2 x Grünholz
- 2 x AX Allround Blätter (Holz, Holz mit Nägeln, Kunststoffe, dünnere Bleche)
- 2 x Torch (je einmal 150mm und 230mm) besonders für Karosseriestrukturen und hochfeste Metalle geeignet

MILWAUKEE Heavy Duty TORCH Carbide Säbelsäge Blatt mit HM-Bestückung

Länge 230mm, 150mm

Verpackung 5 Stk. in Packung

HM-bestückte Zähne für eine längere Standzeit in dickerem Metall. Bis zu 50x längere Standzeit verglichen mit Standard-Bi-Metall-Sägeblättern

1,27 mm dickes Blatt für präzise gerade Schnitte

25 mm hohes Blatt für höhere Stabilität und geringere Vibrationen

Ideal zum Schneiden von Fahrzeugen zb. A / B / C Säulen nach Unfällen.

Auch zum Schneiden von Verbundglas sehr gut geeignet.

HEAVY RESCUE GERMANY

FWnetz GmbH

Bahnhofplatz 4e
D-85540 Haar

Telefon +49 (0) 89 45456860

Telefax +49 (0) 89 4393125

kontakt@heavy-rescue.de

www.heavy-rescue.de

Kreissparkasse München-Starnberg-
Ebersberg

IBAN: DE09702501500017270349

BIC: BYLADEM1KMS

Geschäftsführer: Irakli West

HRB 170825 Amtsgericht München

UST-ID DE258218570

Sitz der Gesellschaft: Haar



MILWAUKEE Heavy Duty AX Carbide Säbelsäge Blatt mit HM-Bestückung

Länge 230mm

Bis zu 50x längere Standzeit verglichen mit Standard-Bi-Metall-Säbelsägeblättern. HM-bestückte Zähne machen das Sägeblatt standfest und extrem haltbar in härtesten Anwendungen. Durchtrennt gehärtete Schrauben und Stahlelemente.

Bis zu 2x schneller als Standard-Bi-Metall-Sägeblätter: aggressive 5-TPI- Verzahnung ermöglicht schnelle Schnitte in Holz mit Nägeln sowie einer Vielzahl von Konstruktionsmaterialien (Holz/Nägel/Bolzen/Schrauben/Gusseisen/Asphalt/Dachschindeln).

Bis zu 25 % mehr Schnitte je Akkuladung als mit Standard-Bi-Metall-Sägeblättern. Optimiert für den Einsatz mit Akku-Säbelsägen.

FANG TIP™ Eintauchspitze für schnelle Tauchschnitte.

NAIL GUARD™ Spantiefenbegrenzer schützt die Verzahnung bei Nageltreffern und erhöht die Standzeit.

Abgeschrägte Blattform: ideal für Tauchschnitte und Schnitte in beengten Platzverhältnissen.

MILWAUKEE Holz Säbelsägeblatt S1531L

Länge: 240mm

Max. Schnittleistung Grünschnitt: 15-190mm

Max. Schnitttiefe Holz: 15-190mm

HEAVY RESCUE GERMANY

FWnetz GmbH

Bahnhofplatz 4e
D-85540 Haar

Telefon +49 (0) 89 45456860
Telefax +49 (0) 89 4393125
kontakt@heavy-rescue.de
www.heavy-rescue.de

Kreissparkasse München-Starnberg-
Ebersberg
IBAN: DE09702501500017270349
BIC: BYLADEM1KMS

Geschäftsführer: Irakli West
HRB 170825 Amtsgericht München
UST-ID DE258218570

Sitz der Gesellschaft: Haar